

Pulley Lagging with
CONTI PLUS[®]
and CONTI SECUR[®] BFA

A dob gumizása
CONTI PLUS[®]-szal és
CONTI SECUR[®] BFA-val

Футеровка барабанов
с использованием
CONTI PLUS[®]
и CONTI SECUR[®] BFA

Conveyor Belt Group



Preparing the Pulley Surface and the Pulley Lagging

A dob és a dobborító előkészítése

Подготовка барабана и его покрытия

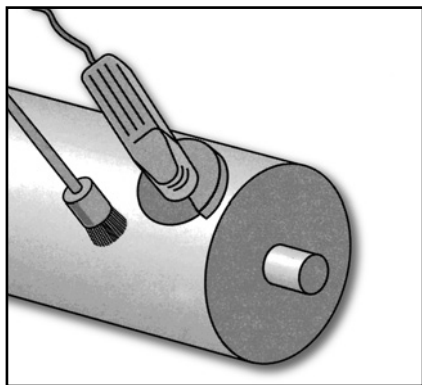

Preparing the Pulley Surface

- clean the pulley, sandblast or grind it, dry cleaning of the surface with a brush
- wash the pulley surface with RCE cleansing agent

A dob előkészítése

- Tisztítsa meg a dobot, és homokfúvással vagy csiszolással érdesítse a felületet, majd szárazon tisztítsa meg a fémportó!
- Mossa le a dob palástját CCS tisztítóoldattal

Подготовка поверхности барабана

- Очистить барабан, затем выполнить его пескоструйную обработку или отшлифовку и удалить шлифовальную пыль сухим методом.
- Протереть поверхность барабана чистящим средством ССЕ.

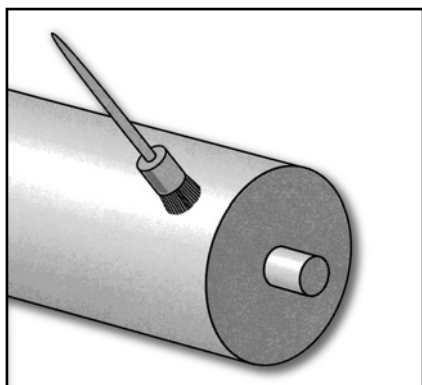

Coating the Pulley

A dob bevonása

Нанесение клея на барабан

	Coating with Bevonás Смазка с использованием	Drying time at room temperature Száradási idő szobahőmérsékleten Время сушки при комнатной темп. 20°C	
1	CONTI PLUS®	min. 30 min min.30 perc не менее 30 мин.	max. 1 weeks max. 1 hét не более 1 недели
1	CONTI SECUR® BFA	min. 30 min min.30 perc не менее 30 мин.	max. 24 hours max. 24 óra не более 24 час
2	CONTI SECUR® BFA	Back of the Hand Test Körömpróba Проверка тыльной стороной руки	max. 10 min max. 10 perc не более 10 мин

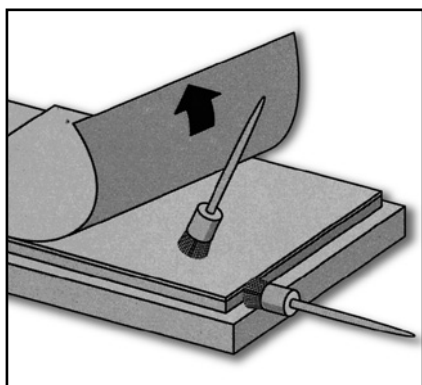

Coating the Pulley Lagging / Tacky Back

A dobborító bevonása / tapadóalátét

Смазка покрытия / контактного слоя

	Coating with A bevonat Смазка с использованием	Drying time at room temperature Száradási idő szobahőmérsékleten Время сушки при комнатной температуре	
1	CONTI SECUR® BFA	Back of the Hand Test Körömpróba Проверка тыльной стороной руки	max. 10 min max. 10 perc не более 10 мин

Lagging the Pulley

A dob gumizása

Нанесение покрытия на барабана

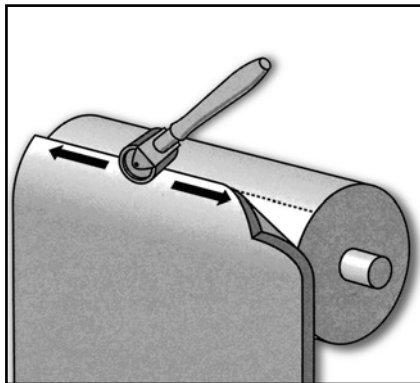

- Place cut edge of lagging on alignment mark and press down
- Turn the pulley while pressing down the lagging
- Helyezze a doborítót az illesztési vonalra, majd nyomja rá!
- Forgassa a dobot és egyidejűleg nyomja rá a doborítót!
- Приложить материал к линии отметки и прикатать.
- Повернуть барабан, одновременно придавливая покрытие.

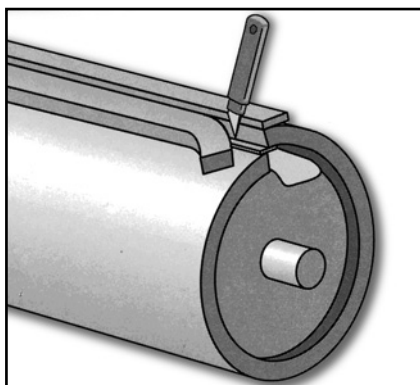

- Cut the lagging to length using a straight-edge
- A doborítót egy vonalzó mentén vágja méretre!
- Вдоль линейки по размеру отрезать футеровочный материал

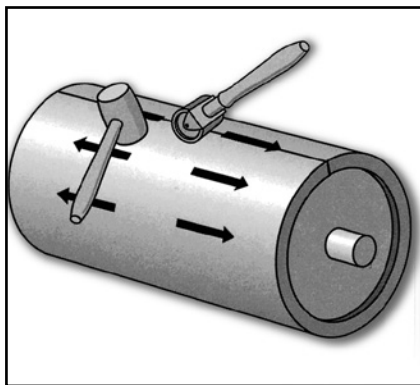

- Press the lagging down once again using a tool
- Handroller or rubber mallet
- A doborítót szerszám segítségével még egyszer nyomja a dobra!
- Kézi görgővel vagy gumikalapáccsal.
- Еще раз тщательно придавить покрытие инструментом.
- Используйте ролик ручного действия или резиновый молоток.

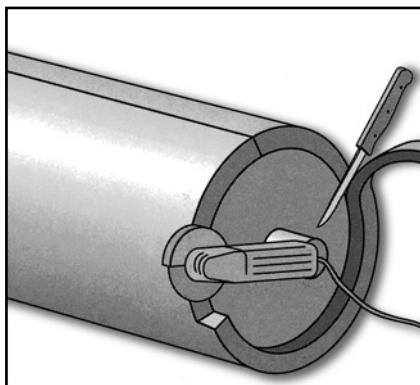

- Cut off overlapping lagging
- Vágja le a túlnyúló doborítót!
- Срезать выступающие части покрытия



Conveyor Belt Group

Contact / Kapcsolat / Контакт
ContiTech Transportbandsysteme GmbH
D-37154 Northeim
Phone: +49 5551 702-0
transportbandsysteme@cbg.contitech.de

Your local contact / Kapcsolattartó keresése /
Найти контакт

www.contitech.de/contactlocator

Regional Sales Center for Central and Eastern
Europe - Segment Industry / Közép- és Kelet-
Európai Regionális Kereskedelmi Központ - Ipari
Hévederek / Региональный торговый центр по
продаже промышленных конвейерных лент в
Центральной и Восточной Европе:
ContiTech Rubber Industrial Kft.
1092 Budapest, Ráday u. 42-44.
Tel.: +36 1 401 0948
Fax: +36 1 401 0949
e-mail: sales@cbg.contitech.hu
www.contitech.hu

The ContiTech division
of the Continental Corporation
is a development partner and
original equipment supplier
to numerous industries for
high-quality functional parts,
components and systems.
With its know-how in rubber
and plastics technology,
ContiTech contributes signifi-
cantly to industrial progress
and mobility that is safe, com-
fortable and eco-friendly.

The contents of this publication are the result of extensive research and application engineering experience. All information and comments are provided in good faith on the basis of what is known; they do not vouch for warranted qualities and do not exempt the user from own verification, also with respect to third-party property rights. No liability on whatever legal grounds is assumed for the advice given herein. This does not apply in the event that we or our legal representatives or senior executives can be shown to have acted with wrongful intent or gross negligence. Any liability is excluded for damage due to minor negligence. This disclaimer also covers the personal liability of our legal representatives and employees or other official agents. © 2013 by ContiTech AG, Hannover. All rights reserved.

A kiadvány tartalma nem kötelező érvényű és kizárólag tájékoztatói célokat szolgál. A kiadvány nem tartalmaz sem kifejezetten, sem ráutalás formájában garanciát vagy minőségi megállapodást a ContiTech termékeivel kapcsolatban, sem az információk érvényességét, szabatosságát, teljességét és minőségét, sem pedig a termékek elérhetőségét tekintve. A kiadványban lévő információk, valamint a megnevezett termékek és szolgáltatások a ContiTech előzetes tájékoztatás nélkül bármikor módosíthatja vagy aktualizálhatja. A kiadvánnyal kapcsolatban a ContiTech minden felelősségét kizárja. Nem vállal felelősséget többek között közvetett vagy közvetlen kárért, kártérítési igényért, következményi kárért, függetlenül annak jogalapjától, ha azok az ebben a kiadványban szereplő információk felhasználásából erednek. © ContiTech 2013. Minden jog fenntartva.

Содержание настоящего печатного издания не обязует нас; оно служит исключительно для информации. Настоящее печатное издание не содержит никаких гарантий или соглашений компании ContiTech AG о свойствах приобретенного Вами продукта, будто явных или подразумеваемых, в том числе в отношении своевременности, достоверности, комплектности и качества информации, а также доступности продуктов. Информации в этом печатном издании, а также описанные в нем продукты и услуги могут быть в любое время, без предварительного уведомления изменены или актуализированы компанией ContiTech AG. Компания ContiTech AG не берет на себя никакой ответственности по данному печатному изданию. Насколько это юридически допустимо, исключаются любая ответственность за прямые или косвенные убытки, а также претензии по возмещению ущерба, независимо от их вида и правового основания, которые могут возникнуть в связи с применением приведенной в настоящем печатном издании информации.
© 2013 ContiTech AG. Сохраняем за собой все права.